



Pourquoi la distribution automatique ?

Distributeurs

Devenez indispensable.

En tant que distributeur, votre objectif est de vous aider vous-même en aidant votre client. Vous souhaitez faire partie de l'équipe, et non pas être un étranger, afin de pouvoir fournir un service de qualité supérieure.

SupplyPoint vous aide à vous intégrer à votre client en vous fournissant une vue d'ensemble la plus large possible de l'utilisation de son inventaire, ce qui vous permet d'identifier les domaines dans lesquels vous pouvez l'aider à s'améliorer.

Organisations

La connaissance est un pouvoir.

Ce que votre organisation ne sait pas peut conduire au désastre. Une vue d'ensemble incomplète de votre inventaire peut entraîner des pénuries, des excédents, des pertes de temps et, dans le pire des cas, des arrêts de travail.

SupplyPoint vous offre un contrôle total de l'inventaire en fournissant des informations complètes, fiables et précises, afin que vous sachiez toujours ce que vous avez et où vous l'avez

Travailleurs

Ce dont vous avez besoin quand vous en avez besoin.

Votre employés veulent faire du bon travail et feront tout ce qu'il faut pour continuer leur travail. Lorsque les approvisionnements ne sont pas fiables, il en peut résulter que les employés stockent des articles chez eux, dans des entrepôts cachés, ce qui peut entraîner des pénuries et des arrêts ailleurs.

SupplyPoint offre à votre employés la tranquillité d'esprit de savoir que lorsqu'ils ont besoin d'un article pour faire un excellent travail, cet article sera disponible.

28-Level

Avec 25 ans d'expérience et une polyvalence inégalée, le distributeur automatique SupplyPoint à 28 niveaux est une solution de gestion des stocks éprouvée et fiable.

Présentation du produit

Fabriqué en acier de haute qualité dans les usines SupplyPoint de Durham, en Caroline du Nord, et de Rugby, au Royaume-Uni, le distributeur automatique à 28 niveaux est ultra-résistant et assure la sécurité de vos stocks.

Facile à configurer, le distributeur automatique à 28 niveaux prend en charge 19 tiroirs indexables individuellement et 3 modules d'armoires. À mesure que vos besoins évoluent, le distributeur automatique à 28 niveaux s'adapte facilement à votre environnement.

Avec jusqu'à 12 compartiments par tiroir et la possibilité de connecter jusqu'à dix unités sur un seul ordinateur, le distributeur automatique à 28 niveaux vous offre jusqu'à 13 353 emplacements individuels pour vos articles.

Grâce à l'interface utilisateur VendTel, le distributeur automatique à 28 niveaux peut être utilisé seul, associé à d'autres unités à 28 niveaux ou intégré à d'autres distributeurs SupplyPoint pour répondre à vos besoins de gestion des stocks.



CARACTÉRISTIQUES

NOMBRE MAXIMUM DE COMPARTIMENTS	7.345 par cadre
HAUTEUR DE L'UNITÉ	2000 mm
PROFONDEUR DE L'UNITÉ	510 mm
LARGEUR DE L'UNITÉ	546 mm

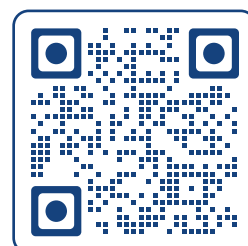

Modulo

Avec ses configurations de tiroirs denses et son cadre large, Modulo offre une solution de tiroir à moindre coût par emplacement qui offre la sécurité et la facilité d'utilisation qui font la renommée de SupplyPoint.

Présentation du produit

Combinant des tiroirs en plastique résistant aux chocs et des cadres en acier épais fabriqués selon les normes SupplyPoint, le distributeur automatique Modulo offre un stockage haute densité dans des tiroirs indexables individuellement.

Mini Modulo vous offre la possibilité d'une solution cellulaire en proposant jusqu'à 36 tiroirs dans un châssis pouvant être posé sur une table, mais également extensible par connexion à d'autres unités.

Avec jusqu'à 12 compartiments par emplacement de tiroir et la possibilité de connecter jusqu'à dix unités sur un seul ordinateur, le distributeur automatique Modulo offre jusqu'à 21 600 emplacements individuels pour les articles.

Grâce à l'interface utilisateur VendTel, le distributeur automatique Modulo peut être utilisé seul, associé à d'autres unités Modulo ou intégré à des installations avec d'autres distributeurs SupplyPoint pour répondre à vos besoins de gestion des stocks.



CARACTÉRISTIQUES

NOMBRE MAXIMUM DE COMPARTIMENTS	2160 par cadre	
HAUTEUR DE L'UNITÉ	2010 mm	
PROFONDEUR DE L'UNITÉ	525 mm	
	MÍN	MÀX
LARGEUR DE L'UNITÉ	546 mm	766 mm

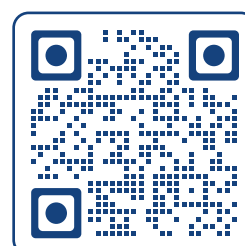

Rotopoint

Grâce à sa conception innovante du tambour, Rotopoint vous permet de faire tourner l'article dont vous avez besoin. La largeur des colonnes configurables permet un stockage flexible d'une grande variété d'articles.

Présentation du produit

Idéal pour un accès rapide aux EPI, aux équipements de maintenance et aux équipements de suivi, chaque barillet en acier du cadre Rotopoint a une capacité de 300 kg et peut être divisé en 702 compartiments.

Disponible avec 5, 7 ou 13 trappes et divisible en 54 colonnes, un seul ordinateur permet de contrôler jusqu'à dix unités Rotopoint, offrant ainsi un maximum de 7 020 compartiments individuels.

Grâce à sa construction robuste en acier, Rotopoint conservera vos articles en toute sécurité jusqu'à leur utilisation. Rotopoint vous livrera alors ce que vous demandez.

Grâce à l'interface utilisateur VendTel, le distributeur automatique Rotopoint peut être autonome, associé à d'autres unités Rotopoint ou intégré à des installations avec d'autres distributeurs SupplyPoint pour répondre à vos besoins de gestion des stocks.



CARACTÉRISTIQUES

NOMBRE MAXIMUM DE COMPARTIMENTS	702 par cadre
HAUTEUR DE L'UNITÉ	2010 mm
PROFONDEUR DE L'UNITÉ	1030 mm
LARGEUR DE L'UNITÉ	1030 mm

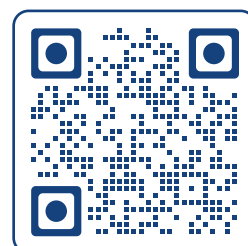

RotoFlex

Grâce à une électronique entièrement nouvelle et à la promesse d'une flexibilité inégalée dans un carrousel, RotoFlex offre le plus grand choix d'espaces de stockage dans un encombrement minimal. Grâce à sa configuration horizontale et verticale, RotoFlex répond facilement à une variété de besoins.

Présentation du produit

Idéal pour un accès rapide aux EPI, aux équipements de maintenance, aux petits outils manuels, aux pièces de rechange et bien plus encore, chaque fût en acier RotoFlex a une capacité maximale de 200 kg et peut être divisé en 507 compartiments. Le tout dans une unité qui passe par une porte standard.

RotoFlex dispose de treize trappes qui peuvent être ouvertes individuellement ou en tandem avec les trappes voisines pour créer des compartiments plus hauts. À l'intérieur, entre 13 et 39 colonnes peuvent être configurées horizontalement à chacun des 13 niveaux, ce qui permet de créer deux compartiments différents dans une colonne.

Grâce à sa construction robuste en acier, RotoFlex offre le stockage sécurisé par compartiments qui fait la réputation de SupplyPoint, tandis que sa flexibilité permet une configuration précise selon vos besoins. Il s'agit de la prochaine évolution du carrousel.

Grâce à l'interface utilisateur VendTel, le distributeur automatique RotoFlex peut être autonome, se joindre à d'autres unités RotoFlex ou participer à des installations mixtes avec d'autres distributeurs automatiques SupplyPoint pour répondre à vos besoins de contrôle des stocks.



CARACTÉRISTIQUES

NOMBRE MAXIMUM DE COMPARTIMENTS	507 par cadre
HAUTEUR DE L'UNITÉ	1852mm
PROFONDEUR DE L'UNITÉ	708mm
LARGEUR DE L'UNITÉ	728mm

Configurations possibles du séparateur vertical

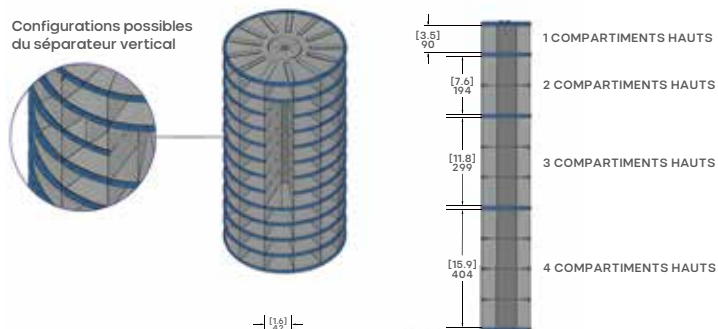

Dimensions des compartiments par configuration

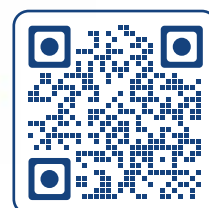
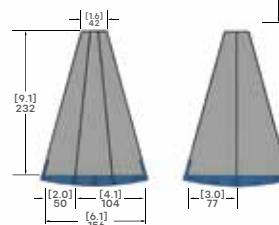

Lockers

Idéalement adaptés au stockage de consommables volumineux, d'outils, d'appareils électroniques, de scanners ou d'autres biens réutilisables/consignés, les casiers de SupplyPoint constituent une solution polyvalente pour répondre à divers besoins d'inventaire.



Présentation du produit

Disponibles en modèles à façade en acier, pour une sécurité optimale, ou à façade transparente, pour une visibilité optimale, les casiers peuvent être assemblés jusqu'à dix, pour un total de 270 compartiments. Les casiers peuvent être transformés en bornes de recharge grâce à des options d'alimentation certifiées UL/CE.

LockerSense associe la capacité de stockage du casier SupplyPoint de taille moyenne à une balance haute résolution, vous permettant de suivre le mouvement d'articles de 0,5 gramme à 8 kilogrammes.

LockerFlex optimise la polyvalence du casier grâce à l'ajout d'étagères amovibles, permettant ainsi de créer des casiers sur mesure, avec des hauteurs pouvant combiner jusqu'à neuf petits compartiments.

Grâce à l'interface utilisateur VendTel, les casiers SupplyPoint peuvent être autonomes, combinés à d'autres casiers ou intégrés à d'autres distributeurs automatiques SupplyPoint pour répondre à vos besoins de gestion des stocks.

CARACTÉRISTIQUES

NOMBRE MAXIMUM DE COMPARTIMENTS	27 par cadre
HAUTEUR DE L'UNITÉ	2030 mm
PROFONDEUR DE L'UNITÉ	500 mm
LARGEUR DE L'UNITÉ	Jusqu'à 1093 mm

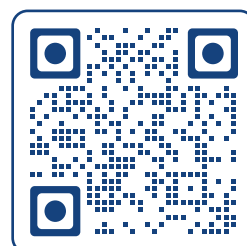

ECTC

L'armoire à outils à commande électronique associe le contrôle d'accès de SupplyPoint à une armoire à outils standard, offrant un produit intuitif et familier adapté à de multiples usages.



Présentation du produit

Que vous contrôliez des articles pour une cellule ou un atelier d'outillage, ECTC offre une sécurité au niveau des tiroirs, capable de gérer des articles de toutes tailles.

Deux hauteurs de cadre et trois types de tiroirs, subdivisables en 36 compartiments par tiroir, facilement reconfigurables, offrent une solution flexible pour vos besoins de gestion des stocks.

Le contrôle au niveau des compartiments peut être assuré par l'installation de 36 LID maximum dans un ou plusieurs tiroirs ECTC, ce qui en fait une solution idéale pour les applications automobiles ou médicales.

Grâce à l'interface utilisateur VendTel, le distributeur automatique ECTC peut être utilisé de manière autonome, associé à d'autres unités ECTC ou intégré à des installations avec d'autres distributeurs automatiques SupplyPoint pour répondre à vos besoins de contrôle des stocks.

CARACTÉRISTIQUES

NOMBRE MAXIMUM DE COMPARTIMENTS	36 par tiroir	
LARGEUR DU MODULE	750 mm	
PROFONDEUR DU MODULE	750 mm	
	MÍN	
HAUTEUR DU MODULE	1000 mm	
HAUTEUR DU TIROIR	75 mm	

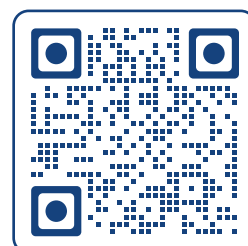

StoreTel

Solution puissante de gestion des stocks.



Présentation du produit

SupplyPoint StoreTel, optimisé par VendTel, simplifie la gestion des entrepôts et des réserves. Idéal pour les entrepôts/magasins avec personnel ou les environnements libre-service, StoreTel offre une visibilité et un suivi en temps réel de milliers d'articles, garantissant ainsi à votre organisation la quantité exacte de ce dont elle a besoin, au moment opportun.

Des fonctionnalités avancées prennent en charge les flux de travail uniques des entrepôts et des réserves, tout en contribuant à réduire les pertes et à accroître la responsabilité. Offrez à vos clients ou à vos équipes les outils nécessaires pour exploiter efficacement leurs entrepôts ou leurs réserves:

- Exploitez le logiciel VendTel de SupplyPoint, leader du secteur, avec des flux de travail étendus pour les entrepôts.
- Adaptez-vous à votre environnement, qu'il soit fixe ou mobile.
- Gérez les stocks (problèmes, réapprovisionnement, ajustement des stocks, inventaires tournants, etc.).
- Utilisez un ou plusieurs appareils portables pour gérer les entrepôts volumineux ou très fréquentés.
- Numérisez, localisez et distribuez rapidement les outils, équipements et matériaux demandés.

CARACTÉRISTIQUES

LE MONITEUR	APPAREIL PORTABLE
Écran tactile de 13"	Écran 5,5"
Format d'image 16:9	Résolution 1280 x 720
Résolution 1920 x 1080	Poids : 327 grammes
ORDINATEUR DE BUREAU	Système d'exploitation Android 12
Processeur Intel i5	Indice de protection étanchéité IP65
USB Ports x 2	Température de fonctionnement: -30 °C à 60 °C
Port HDMI x 1	

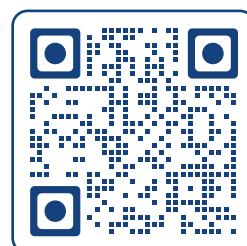

ViewPoint

Améliorez la visibilité de vos stocks sur l'ensemble de votre site grâce aux bornes ViewPoints.

Présentation du produit

La borne ViewPoint de SupplyPoint, optimisée par VendTel, offre un aperçu des stocks de votre établissement, à ceux qui en ont besoin, là où ils en ont besoin. Idéale pour les grandes installations et/ou les environnements avec des points de vente/magasins avec personnel, la borne ViewPoint offre une visibilité en temps réel des articles, permettant à vos équipes de localiser et de réserver des articles à n'importe quel point d'utilisation SupplyPoint de votre établissement.

Fournissez au personnel client les informations dont il a besoin pour effectuer son travail efficacement et facilement:

- Tirez parti du logiciel VendTel de SupplyPoint, leader du secteur, pour une visibilité des stocks dans tous les systèmes SupplyPoint de votre établissement.
- Permettez à certains membres du personnel d'allouer des stocks à distance à d'autres machines SupplyPoint ou points de vente, grâce à la fonctionnalité de réservation et de collecte de VendTel.
- Améliorez l'efficacité du site en réduisant les temps de déplacement et d'attente.
- Optimisez l'efficacité du personnel des points de vente/magasins grâce à un processus de collecte optimisé.
- Éliminez les déplacements inutiles - **renseignez-vous avant de partir !**



CARACTÉRISTIQUES

BORNE INTERACTIF TOUT-EN-UN	SUPPORT DE SOL
Écran TFT à matrice active de 15,6 pouces	Dimensions 22,1" X 14,6" X 47"/562 MM X 370 MM X 1193 MM
Dimensions : 15,1" x 13,3" x 7,7"/384 mm x 338 mm x 197 mm	Poids du support: 40,8 lb/18,5 kg
Format d'image 16:9	Poids de base: 27,3 lb/12,4 kg
Résolution 1920 X 1080	SUPPORT DE TABLE
Processeur Celeron	Dimensions 11,6" x 9,1" x 17"/295mm x 230mm x 432mm
Compatible Ethernet et Wifi	Poids de la borne : 24,7 lb/11,2 kg

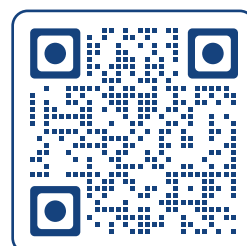

Le meilleur logiciel de gestion des stocks au monde

VendTel

Lancé récemment, VendTel est le logiciel d'interface homme-machine des distributeurs automatiques de SupplyPoint et d'inventaire qui répond parfaitement aux besoins de votre activité.

Il est flexible, avec une vaste gamme d'options de personnalisation adaptées à votre façon de travailler. Il est puissant, couvrant l'intégralité de votre activité avec toutes les fonctionnalités modernes que vous demandez. Et il est rapide, ce qui permet aux utilisateurs et aux gestionnaires de gagner un temps précieux.

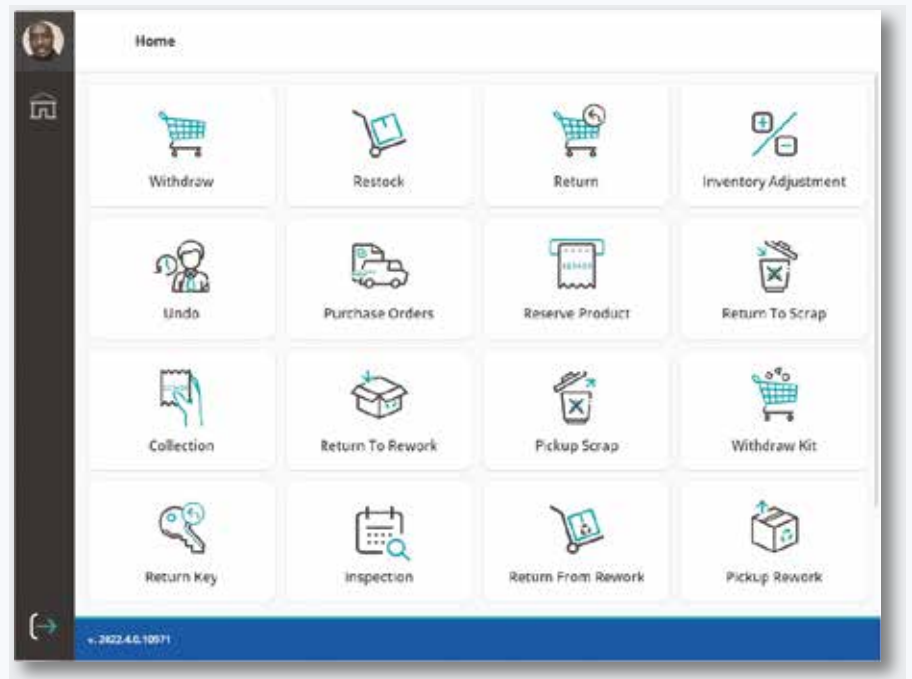

"Nous avons maintenant une transparence complète de [nos] articles, couvrant le remplissage, le prélèvement et le retour d'articles. Nous n'avons plus de scanners qui ne sont pas utilisés et nous avons pu adapter notre nombre d'appareils au besoin réel."

60k+

machines
installées

8

centres de vente
et de service sur
4 continents

25+

Années de
Conception et
Fabrication

Demander une démonstration

Aucune autre solution de distribution automatique ne peut égaler la puissance et la vitesse de VendTel.

Demandez une démonstration pour la voir en direct !





SupplyPoint



www.supplypoint.com