





# Perché il distributore automatico?

---

## Distributori

### **Diventa indispensabile.**

Come distributore, il tuo obiettivo è aiutare te stesso aiutando il tuo cliente. Vuoi essere parte del team, non un estraneo, per poter fornire un servizio di alta qualità.

SupplyPoint ti aiuta a integrarti con il tuo cliente fornendoti il quadro più ampio possibile dell'utilizzo del suo inventario, consentendoti di identificare le aree in cui puoi aiutarlo a migliorare.

---

## Organizzazioni

### **La conoscenza è potere.**

Ciò che la tua organizzazione non sa può portare al disastro. Un quadro incompleto del tuo inventario può portare a carenze, eccedenze, perdite di tempo e, nei casi peggiori, interruzioni del lavoro.

SupplyPoint ti offre il controllo totale dell'inventario fornendo informazioni complete, affidabili e accurate, così sai sempre cosa hai e dove lo hai.

---

## Lavoratori

### **Ciò di cui hai bisogno, quando ne hai bisogno.**

I tuoi dipendenti vogliono fare un ottimo lavoro e faranno tutto il necessario per continuare a lavorare. Quando le forniture non sono affidabili, possono crearsi scorte in singole aree di lavoro, che a loro volta possono causare carenze e interruzioni altrove.

SupplyPoint offre ai tuoi dipendenti la tranquillità di sapere che quando avranno bisogno di qualcosa per fare un ottimo lavoro, questa sarà lì ad aspettarli.

## 28-Level

Con 25 anni di esperienza e una versatilità senza pari, il distributore automatico SupplyPoint a 28 livelli è una soluzione di gestione dell'inventario collaudata e affidabile.

### Panoramica del prodotto

Realizzato in acciaio di grosso spessore negli stabilimenti SupplyPoint di Durham, NC e Rugby, Regno Unito, il distributore automatico a 28 livelli è estremamente robusto e manterrà il vostro inventario al sicuro.

Facile da configurare, il distributore automatico a 28 livelli supporta 19 cassette indicizzabili individualmente e 3 moduli di armadi diversi. Con l'evolversi delle vostre esigenze, troverete il distributore automatico a 28 livelli facilmente riconfigurabile per adattarsi al vostro ambiente in continua evoluzione.

Con un massimo di 12 scomparti per cassetto e la possibilità di collegare fino a dieci unità a un singolo computer, il distributore automatico a 28 livelli offre fino a 13.353 spazi individuali per articoli.

Utilizzando l'interfaccia utente VendTel, il distributore automatico a 28 livelli può essere utilizzato singolarmente, in combinazione con altre unità a 28 livelli o in installazioni miste con altri distributori automatici SupplyPoint per soddisfare le vostre esigenze di controllo dell'inventario.



#### SPECIFICHE

NUMERO MASSIMO DI SCOMPARTIMENTI	7.345 per telaio
ALTEZZA UNITÀ	2000 mm
PROFONDITÀ UNITÀ	510 mm
LARGHEZZA UNITÀ	546 mm

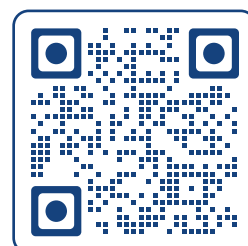

# Modulo

Grazie alle sue configurazioni di cassette dense e al telaio largo, Modulo offre una soluzione per cassette a costo inferiore per postazione, che garantisce la sicurezza e la facilità d'uso per cui SupplyPoint è nota.

## Panoramica del prodotto

Combinando cassette in plastica antiurto con telai in acciaio ad alto spessore realizzati con i sistemi SupplyPoint, il distributore automatico Modulo offre un'elevata densità di stoccaggio in cassette indicizzabili individualmente.

Mini Modulo offre l'opzione di una soluzione mobile, offrendo fino a 36 cassette in un telaio che può essere posizionato su un tavolo, ma può anche essere ampliato tramite collegamento ad altre unità.

Con un massimo di 12 scomparti per cassetto e la possibilità di collegare fino a dieci unità a un singolo computer, il distributore automatico Modulo offre fino a 21.600 spazi individuali per articoli.

Utilizzando l'interfaccia utente VendTel, il distributore automatico Modulo può essere utilizzato singolarmente, in combinazione con altre unità Modulo o in installazioni miste con altri distributori automatici SupplyPoint per soddisfare le vostre esigenze di controllo dell'inventario.



### SPECIFICHE

NUMERO MASSIMO DI SCOMPARTI	2160 per telaio	
ALTEZZA UNITÀ	2010 mm	
PROFONDITÀ UNITÀ	525 mm	
	MIN	MAX
LARGHEZZA UNITÀ	546 mm	766 mm

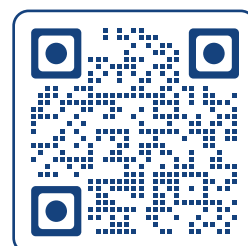

# Rotopoint

Grazie al suo innovativo design del tamburo, Rotopoint ti permette di trovare rapidamente l'articolo di cui hai bisogno. La larghezza variabile delle colonne consente di conservare in modo flessibile un'ampia gamma di articoli.

## Panoramica del prodotto

Ideale per un rapido accesso a DPI, MRO e beni tracciabili, ogni telaio Rotopoint ha un tamburo in acciaio con una capacità di 300 kg e può essere suddiviso in un massimo di 702 scomparti.

Disponibile con 5, 7 o 13 sportelli e divisibile in un massimo di 54 colonne, un singolo computer può controllare fino a dieci unità Rotopoint, per un massimo di 7.020 scomparti individuali.

Grazie alla sua robusta struttura in acciaio, Rotopoint custodirà i vostri articoli in modo sicuro e protetto fino al momento del loro utilizzo, dopodiché Rotopoint vi consegnerà ciò che desiderate.

Utilizzando l'interfaccia utente VendTel, il distributore automatico Rotopoint può essere utilizzato singolarmente, in combinazione con altre unità Rotopoint o in installazioni combinate con altri distributori automatici SupplyPoint per soddisfare le vostre esigenze di controllo dell'inventario.



### SPECIFICHE

NUMERO MASSIMO DI SCOMPARTI	702 per telaio
ALTEZZA UNITÀ	2010 mm
PROFONDITÀ UNITÀ	1030 mm
LARGHEZZA UNITÀ	1030 mm

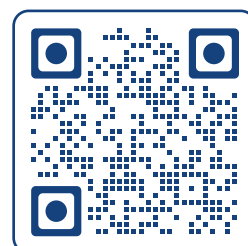

# RotoFlex

Grazie all'elettronica completamente nuova e alla promessa di una flessibilità senza pari in un'unità a carosello, RotoFlex offre la più ampia gamma di spazi di stoccaggio con il minimo ingombro. Con la sua configurabilità orizzontale e verticale, RotoFlex può soddisfare una varietà di esigenze in modo semplice.

## Panoramica del prodotto

Ideale per un rapido accesso a DPI, MRO, piccoli utensili manuali, pezzi di ricambio e molto altro, ogni fusto in acciaio RotoFlex ha una capacità massima di 200 kg/441 libbre e può essere suddiviso in un massimo di 507 scomparti. Il tutto in un'unità che passa attraverso una porta standard.

RotoFlex è dotato di tredici sportelli apribili singolarmente o in combinazione con gli sportelli adiacenti per creare scomparti più alti. Internamente, è possibile configurare orizzontalmente da 13 a 39 colonne su ciascuno dei 13 livelli, il che significa che non è necessario che due scomparti in una colonna abbiano le stesse dimensioni.

Grazie alla sua robusta struttura in acciaio, RotoFlex offre la sicurezza dello stoccaggio a livello di scomparti per cui SupplyPoint è noto, mentre la sua flessibilità consente una configurazione precisa in base alle vostre esigenze. Rappresenta l'evoluzione successiva dell'unità a carosello. Utilizzando l'interfaccia utente VendTel, il distributore automatico RotoFlex può essere autonomo, unirsi ad altre unità RotoFlex o unirsi a installazioni miste con altri distributori automatici SupplyPoint per soddisfare le esigenze di controllo dell'inventario.



SPECIFICHE	
NUMERO MASSIMO DI SCOMPARTI	507 per telaio
ALTEZZA UNITÀ	1852mm
PROFONDITÀ UNITÀ	708mm
LARGHEZZA UNITÀ	728mm

Possibili configurazioni del divisore verticale

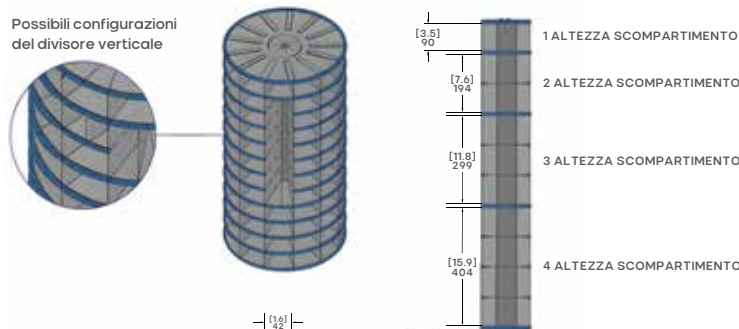

Dimensioni dei compartimenti in base alla configurazione

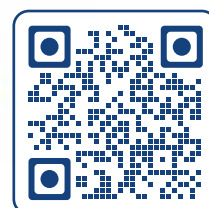
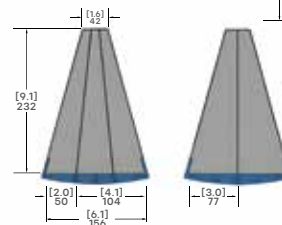

# Lockers

Ideale per lo stoccaggio di articoli di consumo di grandi dimensioni e di utensili riutilizzabili/restituibili, dispositivi elettronici, scanner o altri beni, la gamma di prodotti Locker di SupplyPoint è una soluzione versatile per una varietà di esigenze di inventario.



## Panoramica del prodotto

Disponibili in modelli con frontale in acciaio, che massimizzano la sicurezza, o modelli con frontale trasparente, che privilegiano la visibilità, è possibile unire fino a dieci telai Locker per un massimo di 270 scomparti. Gli armadietti possono essere convertiti in stazioni di ricarica utilizzando opzioni di alimentazione certificate UL/CE.

LockerSense combina la capacità di stoccaggio dell'armadietto SupplyPoint di medie dimensioni con una bilancia ad alta precisione, consentendo di monitorare il movimento di articoli di peso compreso tra 0,5 grammi e 8 chilogrammi.

LockerFlex aumenta la versatilità del telaio Locker aggiungendo ripiani rimovibili, consentendo la creazione di armadietti di dimensioni personalizzate con altezze che combinano fino a nove scomparti Locker più piccoli.

Utilizzando l'interfaccia utente VendTel, le unità Locker di SupplyPoint possono essere installate singolarmente, unite ad altre unità Locker o integrate in installazioni combinate con altri distributori automatici SupplyPoint per soddisfare le vostre esigenze di controllo dell'inventario.

### SPECIFICHE

NUMERO MASSIMO DI SCOMPARTI	27 per telaio
ALTEZZA UNITÀ	2030 mm
PROFONDITÀ UNITÀ	500 mm
LARGHEZZA UNITÀ	Fino a 1093 mm

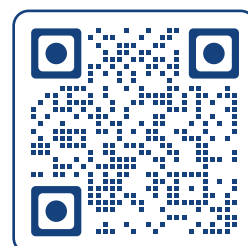

# ECTC

L'armadio portautensili a controllo elettronico unisce il controllo degli accessi di SupplyPoint a un armadio portautensili standard, offrendo un prodotto intuitivo e familiare, adatto a molteplici scopi.



## Panoramica del prodotto

Che si tratti di gestire articoli per in scatola o per un magazzino utensili, ECTC offre una sicurezza a livello di cassetto in grado di gestire articoli grandi e piccoli.

Due altezze di telaio e tre tipologie di cassette, che possono essere suddivisi in un massimo di 36 scomparti per cassetto, facilmente riconfigurabili, offrono una soluzione flessibile per le vostre esigenze di gestione dell'inventario.

Il controllo a livello di scomparto può essere ottenuto installando fino a 36 LID in uno o più cassette ECTC, rendendolo una soluzione perfetta per applicazioni automotive o medicali.

Utilizzando l'interfaccia utente VendTel, il distributore automatico ECTC può essere utilizzato singolarmente, in combinazione con altre unità ECTC o in installazioni miste con altri distributori automatici SupplyPoint per soddisfare le vostre esigenze di controllo dell'inventario.

### SPECIFICHE

NUMERO MASSIMO DI SCOMPARTI	36 per cassetto	
LARGHEZZA UNITÀ	750 mm	
PROFONDITÀ UNITÀ	750 mm	
	MIN	
ALTEZZA UNITÀ	1000 mm	
ALTEZZA CASSETTO	75 mm	

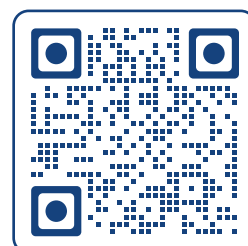

# StoreTel

Potente soluzione di gestione dell'inventario con flussi di lavoro specifici per ogni magazzino.



## Panoramica del prodotto

SupplyPoint StoreTel, con tecnologia VendTel, rende la gestione di magazzini e depositi utensili più semplice che mai. Perfetto per magazzini/negozi gestiti da personale o ambienti self-service, StoreTel offre visibilità e tracciamento in tempo reale per migliaia di articoli, garantendo alla vostra organizzazione la giusta quantità di ciò che serve, quando serve.

Le funzionalità avanzate supportano i flussi di lavoro esclusivi delle attività di magazzino e deposito, contribuendo al contempo a ridurre le perdite e ad aumentare la responsabilità. Fornisci ai clienti o ai membri del team gli strumenti di cui hanno bisogno per gestire con successo i loro depositi di utensili o magazzini:

- Sfrutta il software VendTel leader del settore di SupplyPoint con flussi di lavoro ampliati.
- Adatta il sistema al tuo ambiente, sia esso fisso (scrivania) o mobile.
- Esegui attività di gestione delle scorte (prelievi, rifornimento, adeguamento dell'inventario, conteggio ciclico, ecc.).
- Utilizza uno o più dispositivi portatili per supportare depositi di grandi dimensioni o affollati.
- Scansiona, individua e distribuisci rapidamente strumenti, attrezzature e materiali richiesti.

### SPECIFICHE

MONITOR	DISPOSITIVO PALMARE
Schermo touchscreen da 13"	DISPLAY DA 5,5"
Rapporto d'aspetto 16:9	Risoluzione 1280 x 720
Risoluzione 1920 x 1080	Peso: 327 grammi
COMPUTER DA TAVOLO	Sistema operativo Android 12
Processore Intel I5	Grado di protezione IP65 contro le gocce d'acqua
Porte USB x 2	Temperatura di esercizio da -30°C a 60°C
Porta HDMI x 1	

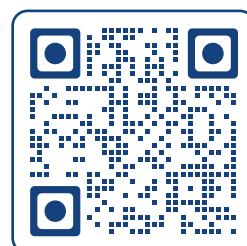

# ViewPoint

Espandi la visibilità dell'inventario in tutta la tua struttura con ViewPoint distribuiti.

## Caratteristiche del prodotto

Il chiosco ViewPoint di SupplyPoint, basato su VendTel, offre una finestra sull'inventario dell'intera struttura, a chi ne ha bisogno, dove ne ha bisogno. Perfetto per strutture di grandi dimensioni e/o ambienti con punti vendita/magazzini gestiti da personale.

Il chiosco ViewPoint offre visibilità in tempo reale degli articoli, garantendo che i membri del team possano individuare e prenotare gli articoli in qualsiasi punto di utilizzo SupplyPoint della struttura.

Fornisci al personale dei clienti le informazioni di cui hanno bisogno per svolgere il proprio lavoro in modo efficiente e semplice:

- Sfrutta il software VendTel, leader del settore, di SupplyPoint per fornire visibilità dell'inventario in tutti i sistemi SupplyPoint della tua struttura.
- Consenti a personale specifico di allocare l'inventario da remoto in altri magazzini o magazzini SupplyPoint, utilizzando la funzionalità di prenotazione e ritiro di VendTel.
- Migliora l'efficienza del sito riducendo i tempi di percorrenza e di attesa.
- Aumenta l'efficienza del personale dei magazzini con un processo di ritiro migliorato.
- Elimina i viaggi inutili: **informati prima di partire!**



SPECIFICHE	
<b>COMPUTER ALL-IN-ONE PER CHIOSCO</b>	<b>SUPPORTO DA PAVIMENTO</b>
TFT a matrice attiva da 15,6"	Dimensioni 562 mm x 370 mm x 1193 mm (22,1" x 14,6" x 47")
Dimensioni: 384 mm x 338 mm x 197 mm	Peso del supporto: 18,5 kg
Rapporto d'aspetto 16:9	Peso base: 12,4 kg
Risoluzione 1920 X 1080	<b>SUPPORTO DA BANCO</b>
Processore Celeron	Dimensioni 295 mm x 230 mm x 432 mm (11,6" x 9,1" x 17")
Compatibile con Ethernet e Wifi	Peso del supporto e della base: 11,2 kg

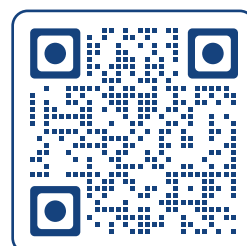

# Il miglior software di gestione dell'inventario al mondo

## VendTel

VendTel è un software di distribuzione automatica e inventario che finalmente soddisfa le esigenze della tua attività. È flessibile, con una vasta gamma di opzioni di personalizzazione per adattarsi al tuo modo di lavorare.

È potente e copre l'intera attività con tutte le funzionalità moderne che hai sempre richiesto.

Ed è veloce, facendo risparmiare tempo prezioso a utenti e manager.

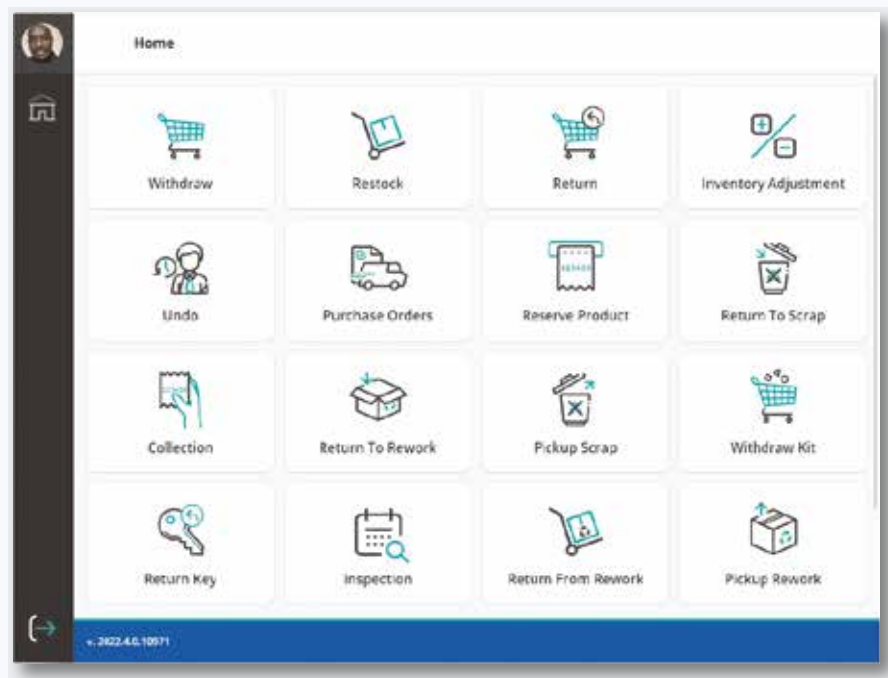

**"Ora abbiamo la completa responsabilità dei [nostri] articoli, dal rifornimento al ritiro fino alla restituzione.**

**Non abbiamo più scanner inutilizzati e siamo riusciti a dimensionare il numero di dispositivi in base alle strutture."**

**60k+**

Macchine installate

**8**

Centri di vendita e assistenza in 4 continenti

**25+**

Anni di progettazione e produzione

## Richiedi una Demo

Nessun'altra soluzione di distribuzione automatica può eguagliare la potenza e la velocità di VendTel.

Richiedi una demo per vederlo dal vivo!





# SupplyPoint



[www.supplypoint.com](http://www.supplypoint.com)