

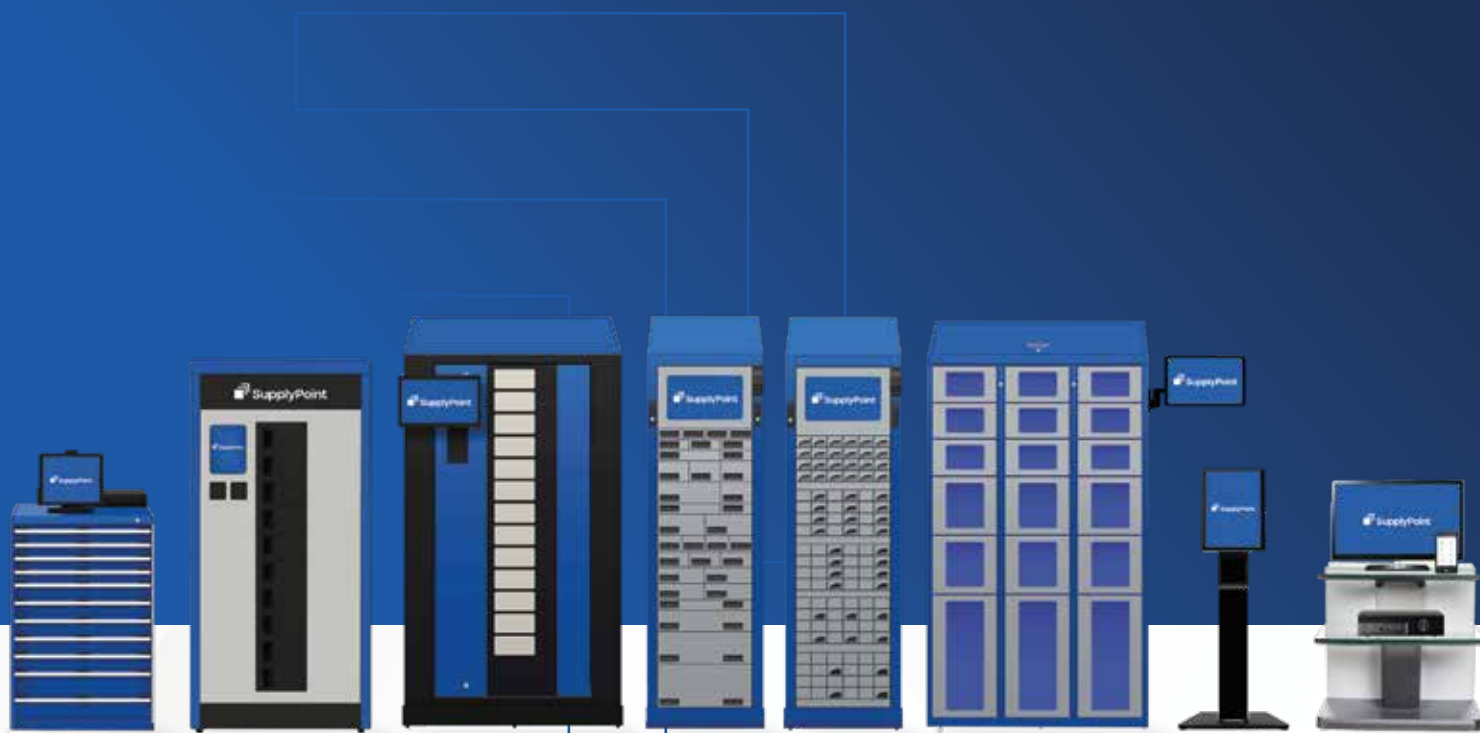

Control Total

Integre su negocio y sea más eficaz.
SupplyPoint le permite controlar completamente su inventario.





¿Por qué Vending?

Distribuidores

Conviértete en una pieza indispensable.

Como distribuidor, tu objetivo es ayudarte a ti mismo ayudando a tu cliente. Quieres ser un proveedor estratégico, no uno secundario, para brindar un servicio de primera calidad.

SupplyPoint te ayuda a conectar con tu cliente brindándote una visión completa del uso de su inventario, lo que te permite identificar áreas en las que puedes ayudarlo a mejorar.

Organizaciones

El conocimiento es poder.

Lo que su organización desconoce puede llevar al desastre. Una visión incompleta de su inventario puede provocar escasez, excedentes, pérdida de tiempo y, en el peor de los casos, paros laborales.

SupplyPoint le ofrece un control total del inventario al proporcionarle información completa, fiable y precisa, para que siempre sepa qué tiene y dónde lo tiene.

Trabajadores

Lo que necesita, cuando lo necesita.

Sus empleados quieren hacer un trabajo excelente y harán todo lo posible para conseguirlo. Cuando los suministros no son fiables, se pueden acumular existencias en áreas de trabajo, lo que a su vez puede provocar escasez y paros en otras áreas.

SupplyPoint les da a sus empleados la tranquilidad de saber que, cuando necesiten algo para hacer un trabajo excelente, lo tendrán listo.

28-Level

Con 25 años de trayectoria y una versatilidad inigualable, la máquina expendedora SupplyPoint de 28 niveles es una solución de gestión de inventario probada y confiable.

Descripción del producto

Fabricada con acero de alto calibre en las instalaciones de SupplyPoint en Durham, Carolina del Norte, y Rugby, Reino Unido, la máquina expendedora de 28 niveles es extremadamente robusta y mantendrá su inventario seguro.

Fácil de configurar, la máquina expendedora de 28 niveles admite 19 cajones indexables individualmente y 3 módulos de armario diferentes. A medida que sus necesidades evolucionen, descubrirá que la máquina expendedora de 28 niveles se puede reconfigurar fácilmente para adaptarse a su entorno cambiante.

Con hasta 12 compartimentos por cajón y la posibilidad de conectar hasta diez unidades a un solo ordenador, la máquina expendedora de 28 niveles le ofrece hasta 13 353 espacios individuales para artículos.

Gracias a la interfaz de usuario VendTel, la máquina expendedora de 28 niveles puede funcionar de forma independiente, combinarse con otras unidades de 28 niveles o integrarse en instalaciones combinadas con otras máquinas expendedoras de SupplyPoint para satisfacer sus necesidades de control de inventario.



ESPECIFICACIONES

CANTIDAD MÁXIMA DE COMPARTIMENTOS	7.345 por marco
ALTURA DE LA UNIDAD	2000 mm
PROFUNDIDAD DE LA UNIDAD	510 mm
ANCHO DE LA UNIDAD	546 mm

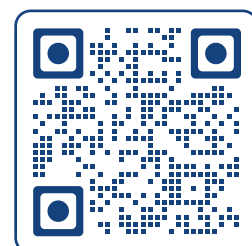

Modulo

Con sus densas configuraciones de cajones y su marco ancho, Modulo ofrece una solución de cajones con un menor costo por ubicación que brinda la seguridad y facilidad de uso por las que se conoce a SupplyPoint.

Descripción del producto

Combinando cajones de plástico de alto impacto con marcos de acero de alto calibre fabricados por SupplyPoint, la máquina expendedora Modulo ofrece almacenamiento de alta densidad en cajones indexables individualmente.

Mini Modulo ofrece una solución móvil con hasta 36 cajones en un chasis que se puede colocar sobre una mesa y ampliar conectándolo a otras unidades.

Con hasta 12 compartimentos por cajón y la posibilidad de conectar hasta diez unidades a un solo ordenador, la máquina expendedora Modulo ofrece hasta 21.600 espacios individuales para artículos.

Mediante la interfaz de usuario VendTel, la máquina expendedora Modulo puede funcionar de forma independiente, conectarse con otras unidades Modulo o integrarse en instalaciones combinadas con otras máquinas expendedoras SupplyPoint para satisfacer sus necesidades de control de inventario.



ESPECIFICACIONES

CANTIDAD MÁXIMA DE COMPARTIMENTOS	2160 por marco	
ALTURA DE LA UNIDAD	2010 mm	
PROFUNDIDAD DE LA UNIDAD	525 mm	
	MÍN	MÀX
ANCHO DE LA UNIDAD	546 mm	766 mm

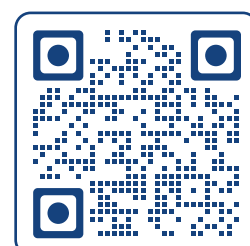

Rotopoint

Con su innovador diseño de carrusel/tambor, Rotopoint le permite siempre obtener el artículo que necesita. La flexibilidad que brinda un ancho de columna configurable permite el almacenamiento de una amplia gama de artículos.

Descripción del producto

Ideal para un acceso rápido a EPIs, MROs, y activos rastreables, el Rotopoint tiene una capacidad de 300 kg, y se puede dividir en hasta 702 compartimentos.

Disponibles en 5, 7, y 13 puertas/niveles, y divisible en hasta 54 columnas, se pueden controlar hasta diez unidades Rotopoint con una sola computadora, lo que proporciona un máximo de 7.020 compartimentos individuales.

Con su robusta construcción de acero, Rotopoint mantendrá sus artículos bajo llave hasta que los necesite.

Mediante la interfaz de usuario VendTel, la máquina expendedora Rotopoint puede funcionar de forma independiente, conectarse con otras unidades Rotopoint o integrarse en instalaciones combinadas con otras máquinas expendedoras SupplyPoint para satisfacer sus necesidades de control de inventario.



ESPECIFICACIONES

CANTIDAD MÁXIMA DE COMPARTIMENTOS	702 por marco
ALTURA DE LA UNIDAD	2010 mm
PROFUNDIDAD DE LA UNIDAD	1030 mm
ANCHO DE LA UNIDAD	1030 mm

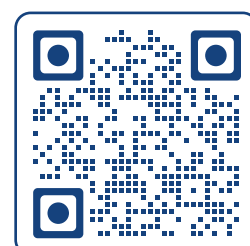

RotoFlex

Con electrónica completamente nueva y la promesa de una flexibilidad inigualable en una unidad de carrusel, RotoFlex ofrece la más amplia gama de espacios de almacenamiento en un espacio más pequeño. Con configuración horizontal y vertical, RotoFlex puede satisfacer diversas necesidades de forma sencilla.

Descripción del producto

Ideal para acceder rápidamente a EPI, MRO, herramientas manuales pequeñas, repuestos, y mucho más, cada tambor de acero RotoFlex tiene una capacidad máxima de 200 kg/441 lb y se puede dividir en hasta 507 compartimentos. Todo en una unidad que cabe por una puerta estándar.

RotoFlex cuenta con trece puertas que se pueden abrir individualmente o en conjunto con las trampillas adyacentes para crear compartimentos más altos. Internamente, se pueden configurar horizontalmente entre 13 y 39 columnas en cada uno de los 13 niveles, lo que significa que no es necesario que dos compartimentos en una misma columna tengan el mismo tamaño.

Con su robusta construcción de acero, RotoFlex ofrece el almacenamiento seguro a nivel de compartimentos característico de SupplyPoint, mientras que su flexibilidad permite una configuración precisa que se adapta a sus necesidades. Es la siguiente etapa evolutiva de la unidad de carrusel. Al utilizar la interfaz de usuario de VendTel, la máquina expendedora RotoFlex puede funcionar de forma independiente, unirse a otras unidades RotoFlex, o unirse a instalaciones combinadas con otras máquinas expendedoras SupplyPoint para satisfacer sus necesidades de control de inventario.



ESPECIFICACIONES

CANTIDAD MÁXIMA DE COMPARTIMENTOS	507 por marco
ALTURA DE LA UNIDAD	1852mm
PROFUNDIDAD DE LA UNIDAD	708mm
ANCHO DE LA UNIDAD	728mm

Posibles configuraciones del divisor vertical

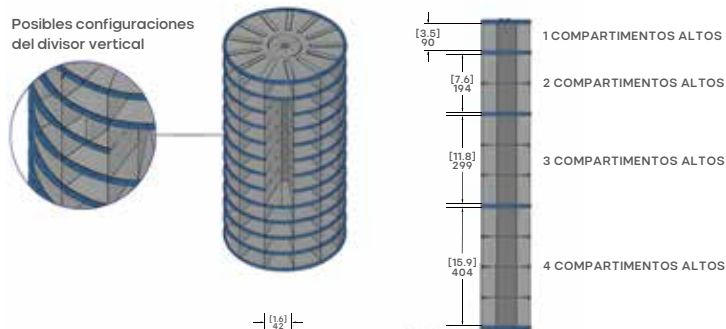

Dimensiones del compartimento según configuración

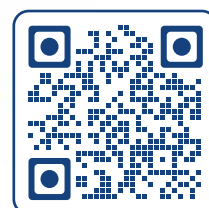
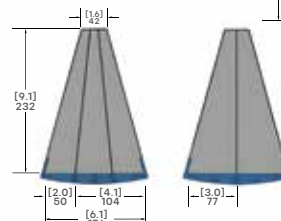

Lockers

Ideales para el almacenamiento de consumibles de gran tamaño, herramientas reutilizables/retornables, dispositivos electrónicos, escáneres y otros activos, la gama de taquillas de SupplyPoint es una solución versátil para diversas necesidades de inventario.



Descripción del producto

Disponibles en modelos con frente de acero, que maximizan la seguridad, o con frente transparente, que priorizan la visibilidad, se pueden unir hasta diez armazones de taquilla para crear hasta 270 compartimentos. Las taquillas se pueden convertir en estaciones de carga gracias a las opciones de alimentación con certificación UL/CE.

LockerSense combina la capacidad de almacenamiento de la taquilla mediana de SupplyPoint con una báscula de alta resolución, lo que permite controlar el movimiento de artículos desde tan solo 0,5 gramos hasta 8 kilogramos.

LockerFlex aumenta la versatilidad de la taquilla añadiendo estantes extraíbles, lo que permite crear taquillas de tamaños personalizados con alturas que combinan hasta nueve compartimentos más pequeños.

Con la interfaz de usuario VendTel, las taquillas de SupplyPoint pueden instalarse de forma independiente, unirse a otras taquillas o integrarse en instalaciones combinadas con otras máquinas expendedoras SupplyPoint para satisfacer sus necesidades de control de inventario.

ESPECIFICACIONES

CANTIDAD MÁXIMA DE COMPARTIMENTOS	27 por marco
ALTURA DE LA UNIDAD	2030 mm
PROFUNDIDAD DE LA UNIDAD	500 mm
ANCHO DE LA UNIDAD	Fino a 1093 mm

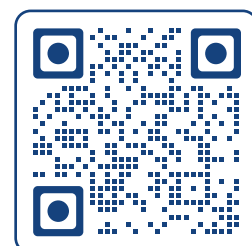

ECTC

El gabinete de herramientas controlado electrónicamente combina el control de acceso de SupplyPoint con un gabinete de herramientas estándar, proporcionando un producto intuitivo y familiar adecuado para múltiples propósitos.



Descripción del producto

Tanto si controla artículos para una celda de trabajo como para un almacén de herramientas, ECTC ofrece seguridad a nivel de cajón, capaz de gestionar artículos grandes y pequeños.

Dos alturas de marco y tres tipos de cajones, subdivisibles en hasta 36 compartimentos, fácilmente reconfigurables por cajón, ofrecen una solución flexible para sus necesidades de gestión de inventario.

El control a nivel de compartimento se puede lograr mediante la instalación de hasta 36 tapas en uno o más cajones ECTC, lo que la convierte en la solución perfecta para aplicaciones automotrices o médicas.

Con la interfaz de usuario VendTel, la máquina expendedora ECTC puede funcionar de forma independiente, integrarse con otras unidades ECTC o integrarse en instalaciones combinadas con otras máquinas expendedoras SupplyPoint para satisfacer sus necesidades de control de inventario.

ESPECIFICACIONES

NÚMERO MÁXIMO DE COMPARTIMENTOS	36 por cajón	
ANCHO DE LA UNIDAD	750 mm	
PROFUNDIDAD DE LA UNIDAD	750 mm	
	MÍN	
ALTURA DE LA UNIDAD	1000 mm	
ALTURA DEL CAJÓN	75 mm	

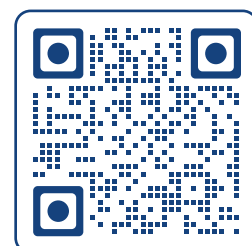

StoreTel

Solución eficaz para la gestión de inventario con flujos de trabajo específicos para cada herramienta o proceso.



Descripción del producto

SupplyPoint StoreTel, con tecnología de VendTel, facilita la gestión de almacenes y depósitos de herramientas. Ideal para almacenes con personal o entornos de autoservicio, StoreTel proporciona visibilidad y seguimiento en tiempo real de miles de artículos, lo que garantiza que su organización tenga justo lo que necesita, cuando lo necesita.

Sus funciones avanzadas facilitan los flujos de trabajo únicos de las actividades de almacenes y depósitos, a la vez que ayudan a reducir las pérdidas y a aumentar la responsabilidad. Ofrezca a sus empleados, o miembros del equipo, las herramientas que necesitan para operar con éxito sus almacenes o depósitos de herramientas:

- Aproveche el software VendTel de SupplyPoint, líder en la industria, con flujos de trabajo de almacén ampliados.
- Adáptelo a su entorno, ya sea fijo (de escritorio o ventana) o móvil.
- Realice tareas de gestión de inventario (emisiones, reposición, ajuste de inventario, recuento cíclico, etc.).
- Utilice uno o más dispositivos portátiles para dar soporte a almacenes grandes o concurridos.
- Escanee, localice y distribuya rápidamente las herramientas, equipos y materiales solicitados.

ESPECIFICACIONES

EL MONITOR	DISPOSITIVO PORTÁTIL
Pantalla táctil de 13"	PANTALLA DE 5,5"
Relación de aspecto 16:9	Resolución de 1280 x 720
Resolución de 1920 x 1080	Peso 327 gramos
COMPUTADORA DE ESCRITORIO	Sistema operativo Android 12
Procesador Intel I5	Clasificación de goteo IP65
Puertos USB x 2	Temperatura de funcionamiento: de 32 °F a 122 °F de -30 °C a 60 °C
Puerto HDMI x 1	

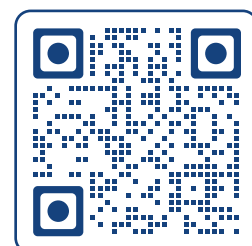

ViewPoint

Amplíe la visibilidad del inventario en todas sus instalaciones con ViewPoint.

Descripción del producto

El quiosco ViewPoint de SupplyPoint, con tecnología VendTel, ofrece una ventana al inventario en todas sus instalaciones para quienes lo necesitan, donde lo necesitan. Perfecto para grandes instalaciones o entornos con diferentes sub-almacenes o almacenes, con o sin personal.

El quiosco ViewPoint proporciona visibilidad en tiempo real de los artículos, lo que garantiza que los miembros de su equipo puedan localizarlos y reservarlos en cualquier punto de uso de SupplyPoint en sus instalaciones.

Brinde al personal de almacén u operario la información que necesita para realizar su trabajo de forma eficiente y sencilla.

- Aproveche el software VendTel de SupplyPoint, líder en la industria, para brindar visibilidad del inventario en todos los sistemas SupplyPoint de sus instalaciones.
- Permita que personal específico asigne inventario de forma remota en otras máquinas o almacenes SupplyPoint, utilizando la función de reserva y recolección de VendTel.
- Mejore la eficiencia del sitio al ahorrar tiempo de desplazamiento y espera.
- Aumente la eficiencia del personal de almacenes y/u optimice el proceso de recolección de los almacenes.
- Elimine desplazamientos innecesarios: **¡infórmate sobre la disponibilidad antes de desplazarte!**



ESPECIFICACIONES	
COMPUTADORA TODO EN UNO	SOPORTE DE PISO
TFT de matriz activa de 15,6"	Dimensiones: 562 mm x 370 mm x 1193 mm
Dimensiones: 384 mm x 338 mm x 197 mm	Peso del soporte: 18,5 kg
Relación de aspecto 16:9	Peso base: 12,4 kg
Resolución de 1920 x 1080	SOPORTE DE MOSTRADOR
Procesador Celeron	Dimensiones: 295 mm x 230 mm x 432 mm
Compatible con Ethernet y Wifi	Peso del soporte y la base: 11,2 kg (24,7 lb)

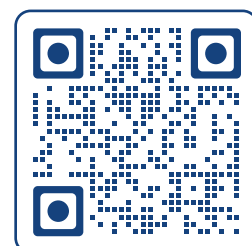

El mejor software de gestión de inventario del mundo

VendTel

VendTel es el software de venta e inventario que finalmente satisface las necesidades de su operación.

Es flexible y ofrece una amplia gama de opciones de personalización que se adaptan a su forma de trabajar.

Es potente y cubre la totalidad de su operación con todas las funciones modernas que ha estado solicitando. Además, es rápido, lo que ahorra tiempo valioso a usuarios y administradores.

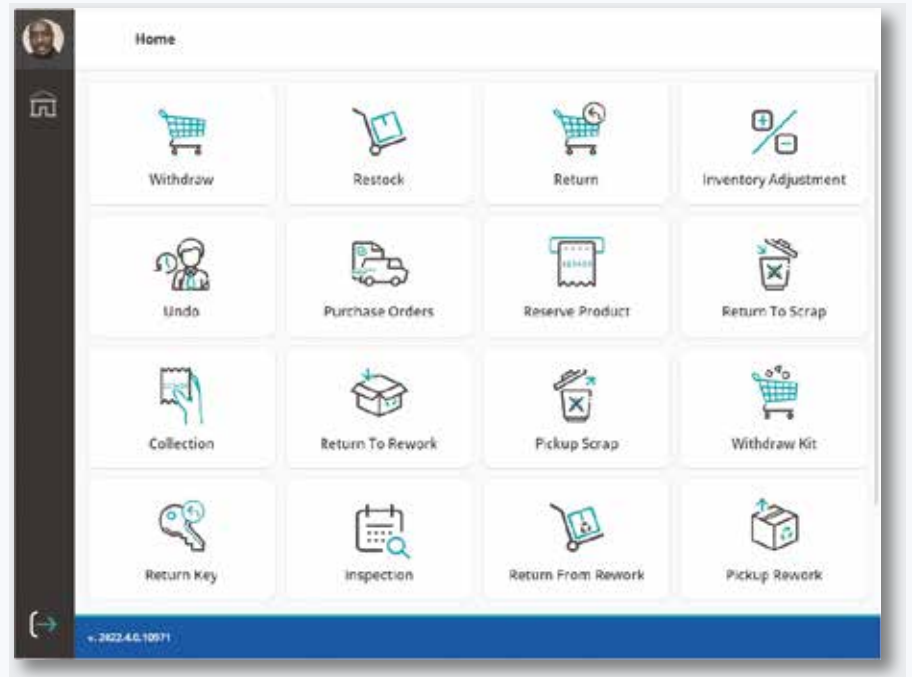

"Ahora tenemos trazabilidad plena sobre nuestros artículos, desde la reposición hasta la retirada y la devolución. Ya no tenemos escáneres sin usar y hemos podido ajustar la cantidad de dispositivos a las instalaciones."

60k+

Maquinas
Instaladas

8

Centros de ventas
y servicio en
4 continentes

25+

Años de diseño
y fabricación

Solicita una demo

Ninguna otra solución de venta puede igualar la potencia y la velocidad de VendTel.

¡Pide una demo para verlo en vivo!





SupplyPoint



www.supplypoint.com